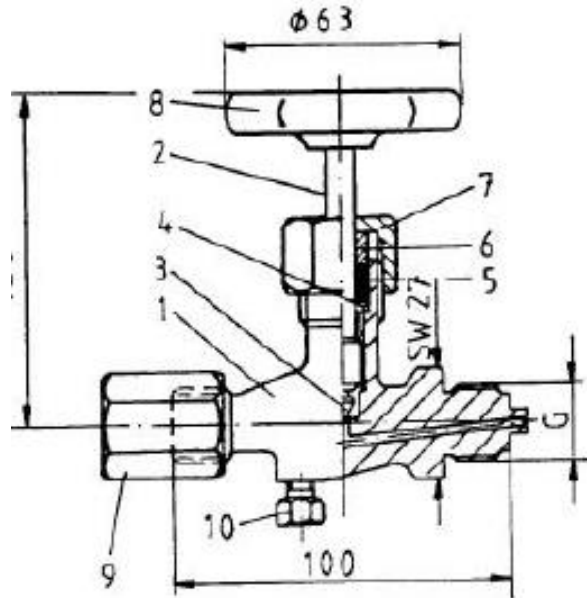

**Fig. 60**

**Manometer-nålventil DIN 16270**



Anslutning Gjengetilkobling Trykklasser Sertifikater	Spennmuffe x tapp 1/2" BSP DIN 2401 EN 10204, 2.2, 3.1b, (stål og syrefast)		
	Messing	Stål	Syrefast stål
Maks. trykk	PN 250	PN 400	PN 400
Maks. temperatur	120 °C	120 °C	200 °C
1. Hus	Ms 58	C 22.8	1.4571
2. Spindel	1.4104	1.4104	1.4571
3. Kjegle	1.4104	1.4104	1.4571
4. Grunnring	Ms 58	9S20K	1.4571
5. Pakning	PTFE	Grafitt	Teflon
6. Stoppskive	Ms 58	9S20K	1.4571
7. Pakkboksmutter	9S20K	9S20K	1.4571
8. Ratt	Støpt	Støpt	Støpt
9. Spennmuffe	9S20K	9S20K	1.4571
10. Lufteskrue	1.4571	1.4571	1.4571

Arbeidstrykk og temperaturer  
messing og stål

<b>Trykk</b>	250 bar	100 bar
<b>Temp.</b>	20 °C	100 °C

Arbeidstrykk og temperaturer  
syrefast stål

<b>Trykk</b>	400 bar	160 bar	125 bar	20 bar
<b>Temp.</b>	20 °C	125 °C	200 °C	300 °C