

# Maskin industri-termometer Form B

Hustyper og dimensjoner (i mm)

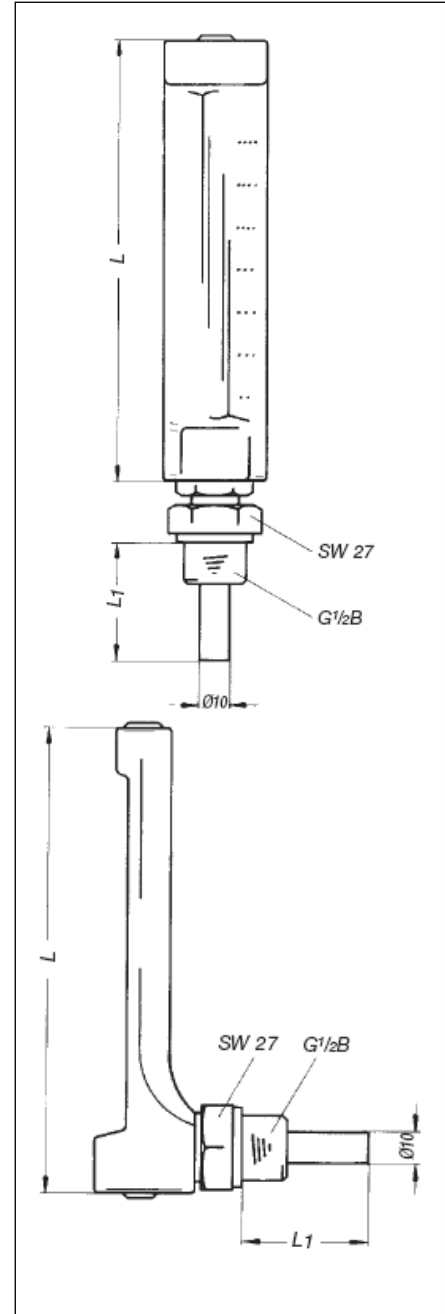

**Bruksområde**

Varme og industri applikasjonerer

**Mål overdel**

110 x 36 - 150 x 36 - 200 x 36

**Materiale overdel**

Eloksert aluminium eller kunststoff V-formet, polért, lakkert messingfarget.

Tallangivelse i sort, på høyre side, under ett lag klarlakk.

Huset er justerbart via messing mutter (Nøkkelvidde NV 22)

slik at avlesningen kan foretas fra ønsket vinkel.

**Glassinnsats (kapillar)**

Prismatisk kapillar – komplett i glass, Ø 6 mm.

Fastbrente graderingsmerker på kapillar i sort

Hovedgraderingsmerker som korresponderer med

tallangivelsene påtrykket huset er spesielt bred og er lett å avlese.

**Termometerfylling**

Fra -60 to +200°C indikerende blå væskesøyle i standardversjon.

**Innstikk følerdel**

Messing, Ø10 mm, fast gjenge 1/2" BSP. utvendig

Versjon i rustfritt stål, på forespørsel

**Nøyaktighet**

DIN 16195

**Måleområder i °C**

-30/+50, 0/60, 0/120, 0/160

**Tilkoblingsposisjon**

Rett, 90° og 135° vinkel

**Innstikklengder i mm**

40, 63, 100, 160

**Tilvalg**

- Andre måleområder
- Andre innstikklengder
- Andre følermaterialer
- Andre gjenger
- Huslakkering i aluminiumsfarge
- Lommer etter DIN 16179

Type	L	L <sub>1</sub>
B110R/V	110	40
B150R/V	150	63
B200R/V	200	100
		160